

PINÇA SELECIONADORA MB-G900 S4

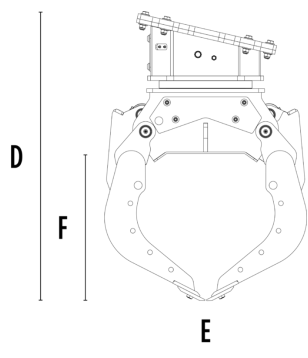
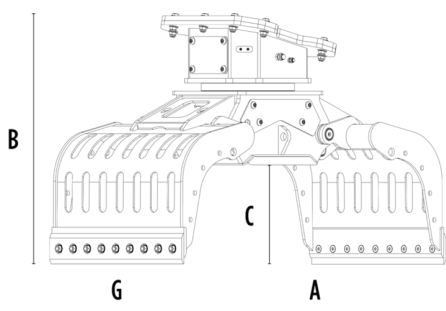

CARACTERÍSTICAS TÉCNICAS

| | | |
|--|----------------|-----------|
| Escavadora recomendada | ton | 12 - 18 |
| Peso | ton | 0,78 |
| Capacidade (garras fechadas) | m ³ | 0,43 |
| Rotação | Grau | 360° |
| Pressão do óleo (rotação) | bar | 160 - 220 |
| Fluxo de óleo (rotação) | l/min | 25 - 35 |
| Pressão máxima de óleo (abertura - fechamento) | bar | 300 - 350 |
| Fluxo máximo de óleo (abertura - fechamento) | l/min | 60 - 70 |
| Dimensão A | mm | 1860 |
| Dimensão B | mm | 1210 |
| Dimensão C | mm | 540 |
| Dimensão D | mm | 1410 |
| Dimensão E | mm | 1000 |
| Dimensão F | mm | 740 |
| Dimensão G | mm | 930 |

ACESSÓRIOS OPCIONAIS EXTRAS

| | |
|--|---|
| Kit de lâminas multifunções | Kit de cobertura contenção de garras |
| Kit de bloqueio lateral (com conjunto de dentes) | Kit de melhoria do aperto das garras internas |
| Kit elevador inclinado com perfis de borracha | Kit multiplicador de força de rotação |
| Kit de desviador elétrico (função de duas mangueiras) 12 V | Remote power control system |
| Garantia de 24 meses | |

ÁREAS DE APLICAÇÃO



Demolições



Obras rodoviárias



Pedreiras



Minas



Túneis



Ambientes fechados



Canalizações



Estaleiros urbanos



Manutenção de áreas verdes e agrícolas



Manutenção de áreas florestais

