

SORTÝROVACÍ DRAPÁK MB-G900 S4



TECHNICKÉ VLASTNOSTI



Doporučené rypadlo	tun	12 - 18
Hmotnost	tun	0,78
Kapacita (zavřené drápy)	m ³	0,43
Rotace	Stupňů	360°
Tlak oleje (pro rotaci)	bar	160 - 220
Průtok oleje (pro rotaci)	l/min	25 - 35
Maximální tlak oleje (otevření - zavření)	bar	300 - 350
Maximální průtok oleje (otevření - zavření)	l/min	60 - 70
Rozměr A	mm	1860
Rozměr B	mm	1210
Rozměr C	mm	540
Rozměr D	mm	1410
Rozměr E	mm	1000
Rozměr F	mm	740
Rozměr G	mm	930

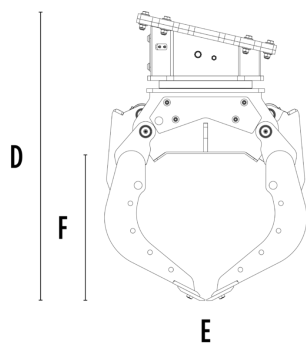
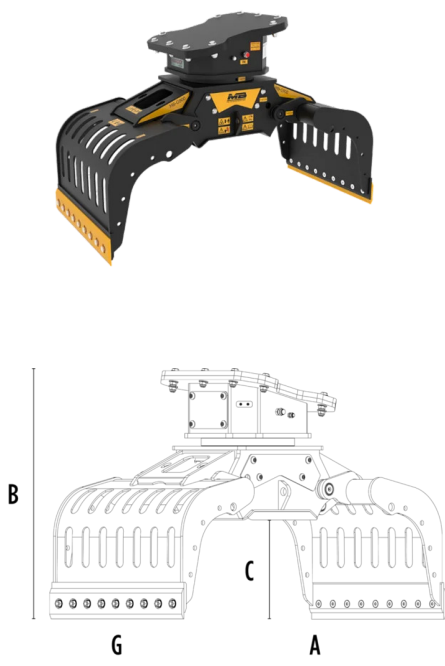

VOLITELNĚ PŘÍSLUŠENSTVÍ

Multifunkční čepele	Kryty na uzavření drapáku
Ozubené boční desky	Sada pro vylepšení vnitřního úchopu
Gumové zvedací profily	Sada ke zvýšení rotační síly
Elektrická sada (pro funkci 2 okruhů) 12 v	Remote power control system
Záruka 24 měsíců	

OBLASTI POUŽITÍ



Demolice



Silniční práce



Lomy



Doly



Tunely



Uzavřená prostředí



Kanalizace



Městská staveniště



Údržba zeleně a zemědělských ploch



Údržba lesních ploch

