

# PINÇA SELECIONADORA MB-G900 S4

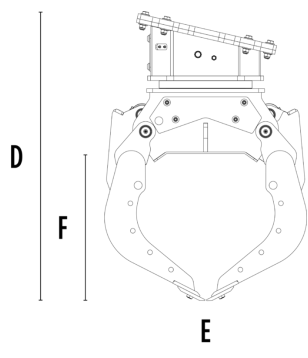
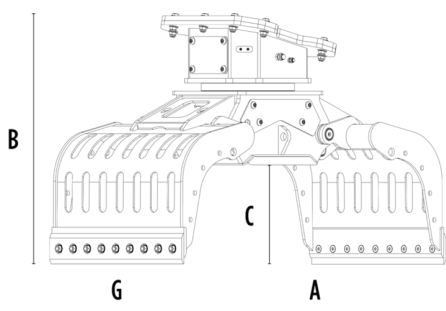

## CARACTERÍSTICAS TÉCNICAS

|  |                |           |
|--|----------------|-----------|
| Escavadora recomendada                         | ton            | 12 - 18   |
| Peso   | ton            | 0,78      |
| Capacidade (garras fechadas)                   | m <sup>3</sup> | 0,43      |
| Rotação  | Grau           | 360°      |
| Pressão do óleo (rotação)                      | bar            | 160 - 220 |
| Fluxo de óleo (rotação)                        | l/min          | 25 - 35   |
| Pressão máxima de óleo (abertura - fechamento) | bar            | 300 - 350 |
| Fluxo máximo de óleo (abertura - fechamento)   | l/min          | 60 - 70   |
| Dimensão A                                     | mm             | 1860      |
| Dimensão B                                     | mm             | 1210      |
| Dimensão C                                     | mm             | 540       |
| Dimensão D                                     | mm             | 1410      |
| Dimensão E                                     | mm             | 1000      |
| Dimensão F                                     | mm             | 740       |
| Dimensão G                                     | mm             | 930       |

## ACESSÓRIOS OPCIONAIS EXTRAS

|   |   |
|---|---|
| Kit de lâminas multifunções                               | Kit de cobertura contenção de garras          |
| Kit de bloqueio lateral (com conjunto de dentes)          | Kit de melhoria do aperto das garras internas |
| Kit elevador inclinado com perfis de borracha             | Kit multiplicador de força de rotação         |
| Kit de desviador elétrico (função de duas mangueiras) 12V | Remote power control system                   |
| Garantia de 24 meses                                      |   |

## ÁREAS DE APLICAÇÃO



Demolições



Obras rodoviárias



Pedreiras



Minas



Túneis



Ambientes fechados



Canalizações



Estaleiros urbanos



Manutenção de áreas verdes e agrícolas



Manutenção de áreas florestais

