

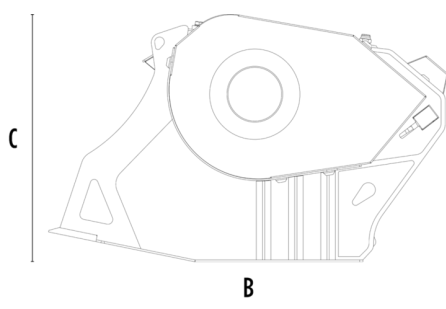

# バケットクラッシャー MB-C50 S4

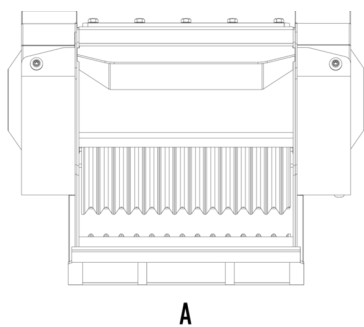

## 仕様

 推奨油圧シヨベル	ton	6.5~10
 推奨バックホーローダ	ton	8~9*
質量	kg	750
最大容量	m <sup>3</sup>	0.15
使用油圧	MPa	20~25
背圧	MPa	~ 1
流量**	l/min	90~120
バケット口幅	mm	590
バケット口高さ	mm	280
寸法 A	mm	1000
寸法 B	mm	1240
寸法 C	mm	770

\* 後方バックホーのアームにのみ取付け可能。

\*\* 油圧設定時には、最小流量と最小圧力の目盛りを同時に合わせてください。

## オプション製品

散水装置

アワーメータ

## 適用分野



解体工事



道路工事



トンネル



閉鎖空間



管路敷設



廃材の  
リサイクル



市街地での工事



森林整備

