

PINCE DE TRI MB-G400 S4

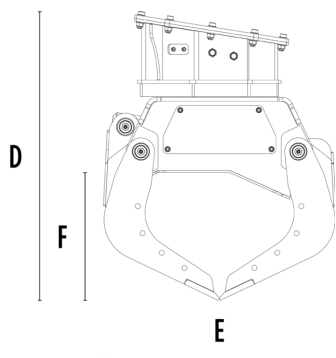

CARACTÉRISTIQUES TECHNIQUES

Pelle hydraulique recommandée	tonne	2,4 - 4
Poids	tonne	0,2
Capacité (griffes fermées)	m ³	0,07
Rotation	Degrés	360°
Pression d'huile (rotation)	bar	130 - 170
Débit d'huile (rotation)	l/min	8 - 12
Pression d'huile maximale (ouverture - fermeture)	bar	180 - 220
Débit d'huile maximum (ouverture - fermeture)	l/min	20 - 25
Dimension A	mm	1050
Dimension B	mm	780
Dimension C	mm	330
Dimension D	mm	825
Dimension E	mm	675
Dimension F	mm	375
Dimension G	mm	400

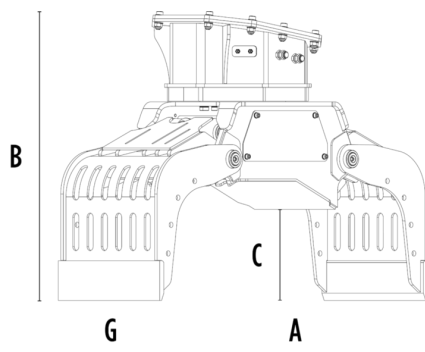

OPTIONS

Kit benne preneuse	Kit plaque latérale dentée
Kit inverseur électrique (nécessaire pour pelle ayant 1 seule ligne) 12 V	Garantie de 24 mois

DOMAINES D'APPLICATION

